



**ALEPH  
SERIES**

**AL3**

**700/1000 W DC  
1500 W DC**

**SALPA ANCORA VERTICALI**  
 Base in alluminio anodizzato in ossido duro  
 Con e senza Campana  
 Cima e catena su un unico barbotin  
 Sensore e magnete integrati per il contacatena  
 Sistema manuale di caduta libera della catena  
 Sistema di recupero manuale d'emergenza  
 Dispositivo tendicima - Sportellino d'ispezione  
 Motore stagno IP67  
 Riduttore in alluminio anodizzato

**VERTICAL WINDLASSES**  
 Base in anodized aluminium in hard oxide  
 With and without drum  
 Rope and chain on a single gypsy  
 Integrated sensor and magnet for chain counter  
 Manual Free-Fall system  
 Emergency manual lift system  
 Supplied with pressure lever - Inspection lid  
 IP67 watertight motor  
 Anodized aluminium gearbox



**BARBOTIN / GYPSIES - ALEPH series - AL3**

BARBOTIN / GYPSY	8 mm - 5/16"				10 mm - 3/8"	
Catena supportata / Chain size	8 mm	8 mm	5/16"	5/16"	10 mm	3/8"
	DIN 766	ISO	G4	BBB	ISO (P.30)	G4
Cima supportata* / Rope size*	1/2" (12,7 mm) - 9/16" (14,2 mm) - 5/8" (15,8 mm)				5/8" (15,8 mm)	

(\* I valori indicati in tabella si riferiscono ad una combinazione cima e catena secondo il sistema Quick®, non garantiamo il corretto funzionamento con altri tipi di anchor-rode.

(\* The values indicated in the table refer to a rope and chain combination manufactured with the Quick® system, do not guarantee the correct functioning with other types of anchor-rode.



**Modelli AL3 con motore elettrico DC**  
**AL3 models series with DC electric motor**

Modelli base   Standard versions	AL3 700 / 700 D				AL3 1000 / 1000 D			
Potenza motore   Motor power	700 W				1000 W			
Tensione motore   Motor supply voltage	12 V		24 V		12 V		24 V	
Tiro istantaneo massimo   Maximum pull	850 Kg	1874 lb	850 Kg	1874 lb	1000 Kg	2204 lb	1000 Kg	2204 lb
Carico di lavoro massimo   Maximum working load	250 Kg	551 lb	300 Kg	661 lb	370 Kg	816 lb	450 Kg	992 lb
Carico di lavoro   Working load	80 Kg	176 lb	100 Kg	220 lb	120 Kg	264 lb	150 Kg	331 lb
Assorbimento al carico di lavoro (1)   Absorbition @ working load (1)	90 A		55 A		140 A		80 A	
Velocità massima di recupero (2)   Maximum chain speed (2)	27,4 m/min	89,9 ft/min	26,4 m/min	86,6 ft/min	39,6 m/min	129,2 ft/min	40,9 m/min	134,2ft/min
Velocità al carico di lavoro (2)   Chain speed @ working load (2)	14,4 m/min	47,2 ft/min	14,8 m/min	48,6 ft/min	20,4 m/min	66,9 ft/min	21,4 m/min	70,2 ft/min
Peso   Weight [ senza campana   without drum ]	16,4 Kg	36,2 lb	16,4 Kg	36,2 lb	17,5 Kg	38,6 lb	17,5 Kg	38,6 lb
Peso   Weight [ con campana   with drum ]	17,8 Kg	39,2 lb	17,8 Kg	39,2 lb	18,9 Kg	41,7 lb	18,9 Kg	41,7 lb
<b>Lunghezza barca (3)   Boat length (3)</b>	7-10 m	23-33 ft	7-10 m	23-33 ft	10-13 m	33-43 ft	10-13 m	33-43 ft

Modelli base   Standard versions	AL3 1500 / 1500 D			
Potenza motore   Motor power	1500 W			
Tensione motore   Motor supply voltage	12 V		24 V	
Tiro istantaneo massimo   Maximum pull	1100 Kg	2425 lb	1100 Kg	2425 lb
Carico di lavoro massimo   Maximum working load	470 Kg	1036 lb	540 Kg	1190 lb
Carico di lavoro   Working load	160 kg	353 lb	180 Kg	397 lb
Assorbimento al carico di lavoro (1)   Absorbition @ working load (1)	155 A		85 A	
Velocità massima di recupero (2)   Maximum chain speed (2)	29,2 m/min	95,8 ft/min	29,7 m/min	97,4 ft/min
Velocità al carico di lavoro (2)   Chain speed @ working load (2)	16,3 m/min	53,5 ft/min	19 m/min	62,3 ft/min
Peso   Weight [ senza campana   without drum ]	20,8 Kg	45,9 lb	20,8 Kg	45,9 lb
Peso   Weight [ con campana   with drum ]	22,2 Kg	48,9 lb	22,2 Kg	48,9 lb
<b>Lunghezza barca (3)   Boat length (3)</b>	12-15 m	39-49 ft	12-15 m	39-49 ft

(1) Dopo un primo periodo d'uso / After an initial period of use. (2) Misure effettuate con barbotin per catena da 8 mm / Measurements taken with a gypsy for a 8 mm chain.  
 (3) L'indicazione può variare secondo il tipo di barca e di anchor-rode / The indication may vary according to the boat type and the anchor-rode type.



# ALEPH SERIES

# AL3

**700/1000 W DC**  
**1500 W DC**

La base e coperchio barbotin sono in alluminio anodizzato in ossido duro.  
La bussola è in bronzo cromato.

The base and the gypsy lid are made anodized aluminium in hard oxide.  
The bush is in chrome-plated bronze.



Riduttore Quick  
in alluminio anodizzato  
Anodized aluminium  
Quick gearbox

Sono dotati della protezione  
che rende il motore stagno IP67.  
The motor is housed in an  
IP67 watertight casing.

Sistema di recupero  
manuale d'emergenza  
Emergency manual  
lift system



## AL3 700 / D

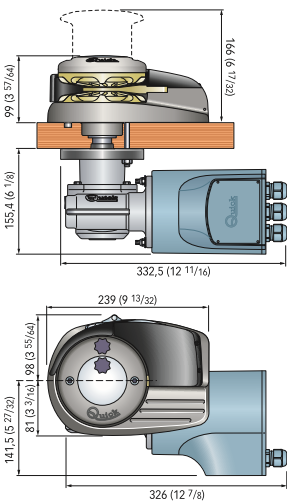

Spessore coperta / Deck Thickness  
25±50 mm (31/32" ÷ 1"31/32) \*

## AL3 1000 / D

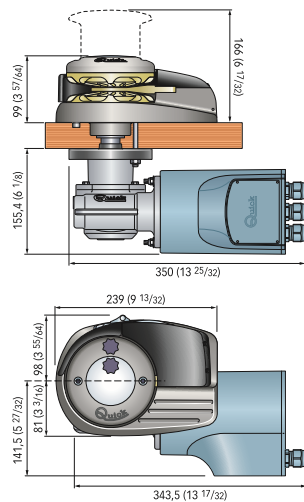

Spessore coperta / Deck Thickness  
25±50 mm (31/32" ÷ 1"31/32) \*

## AL3 1500 / D

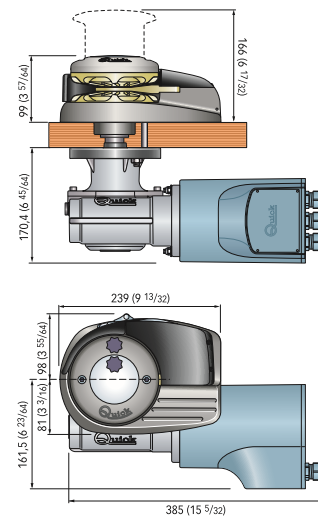

Spessore coperta / Deck Thickness  
30±50 mm (1"3/16 ÷ 1"31/32) \*

Dimensioni in mm (inch)  
Dimensions in mm (inch)

\*Su richiesta possono essere  
forniti alberi e prigionieri per  
spessori di coperta maggiori

\*On request, shaft and studs  
can be supplied for greater deck  
thicknesses.

## Accessori di serie / Supplied accessories

- Casseta teleruttori o teleinvertitori / Contactor or reversing contactor Units
- Leva in alluminio / Aluminium handle

## Accessori optional / Optional accessories

- Interruttore magneto idraulico / Hydraulic magnetic circuit breaker
- Comando da plancia UP/DOWN / UP/DOWN Control board
- Pulsanti a piede / Foot switches
- Pulsantiera / Handheld remote control
- Contacatena / Chain counter
- Radiocomandi / Radio remote control



Modelli   Models	AL3 700 W		AL3 1000 W		AL3 1500 W	
Tensione motore   Motor supply voltage	12 V	24 V	12 V	24 V	12 V	24 V
Cassetta teleruttori/teleinvertitori   Contactor/reversing contactor Units	T6315-12	T6315-24	T6315-12	T6315-24	T6315-12	T6315-24
Interruttore magneto idraulico / Hydraulic magnetic circuit breaker	10050	10040	10080	10050	10100	10050

Per la scelta dei comandi remoti consulta pagina 147/153 / Refer to page 147/153 to see the choice of remote controls